

CR166 Reinigungslinie

Artikel-Nr. 32749

Vorbehandelte Oberflächen haben sich in der Werkzeugbeschichtung bewährt, denn sie sind wichtige Voraussetzung für die Beschichtungsqualität.

Experten kontaktieren

+49 2405 44 70 122

coatingtechnology@cemecon.de

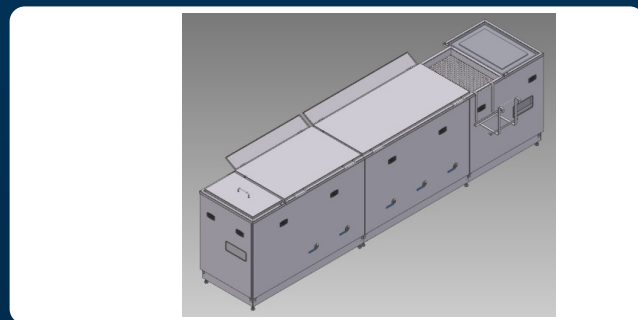

Technische Daten

Beschichtungsablauf	Nachbehandlung
	Vorbehandlung
Prozessschritt	Reinigen
Nettogewicht	ca. 650 kg
Abmessungen (LxBxH)	3320 x 740 x 920 mm
Anschluss	400V/50Hz; 3 Ph+N+PE
Typ	CR166
Anschlussleistung (kW)	2 x 3

Die Reinigungsanlage CR166 ist eine kompakte 7-Kammer-Reinigungsanlage zur gründlichen Reinigung von Werkzeugen und Bauteilen. Mit der CR166 können alle gängigen HSS- und HM-Werkzeuge sowie Komponenten gereinigt werden.

Die Mehrkammer-Reinigungsanlage CR166 reinigt in Wasser und alkalischer Reinigungslösung. Die Reinigungsschritte bestehen aus Ultraschall-Reinigung, Stadtwasser-Spülen und Spülen mit demineralisiertem Wasser. Getrocknet wird mit Hilfe von Druckluft mit anschließender Heißluft-Trocknung. Die Reinigungsanlage ist mit einem 2-seitigen Ultraschallbecken und Öl-Abscheider ausgerüstet. Hierdurch werden optimierte Reinigungsergebnisse erzielt.

Der Transport zwischen den Stationen findet manuell durch den Bediener statt.

Lieferumfang:

- 1 x Reinigungslinie CR166
- 2 Wasservollentsalzungspatronen
- 1 Leitfähigkeitsmessgerät
- 2 Reinigungskörbe
- Reinigungslösung Erstbefüllung für 3 Monate
- Installationskit